

# San Francisco de Betanzos

Catálogo de los temas profanos de caza y de los religiosos próximos a ellos,  
conservados en el interior de la iglesia.

CARMEN MANSO PORTO\*\*

Iglesia franciscana de estilo gótico, financiada por Fernán Pérez de Andrade o Bóo, según reza en la inscripción de su sepulcro (1387). Presenta planta de cruz latina, con una nave compartimentada en cinco tramos por arcos apuntados y cubierta de madera; tres ábsides con bóveda de crucería, el central hemidecagonal precedido por un tramo recto, y los laterales rectangulares. En los testeros de los brazos del crucero, que se cubren con bóveda de cañón apuntada dividida en dos tramos por un arco fajón, se abren sendas capillas funerarias semejantes a las menores de la cabecera. A ambos lados del primer tramo de la nave, se abrieron otras dos capillas, de fines del siglo XV la del lado del Evangelio y del siglo XVI la del lado de la Epístola. Los ciclos religiosos y profanos se sitúan en los tres ábsides, en los brazos del crucero, en las capillas abiertas en sus respectivos testeros y en la urna de Fernán Pérez de Andrade o Bóo. (Fig. 1)

## 1.A TEMAS CINEGETICOS

### 1.A.1 *Sepulcro de Fernán Pérez de Andrade o Bóo*

Procedente de la capilla mayor y ubicado actualmente en el fondo de la nave. En los lados mayores de la urna se representan, en altorrelieve, dos episodios de montería cuyos participantes avanzan hacia la cabecera de aquélla.

1.A.1.a Lado de la Epístola. Localización de un ciervo y una jabalina con sus jabatos en un comedero.

1.A.1.b Lado del Evangelio. Montería del jabalí. Acoso y remate de dos bestias.

### 1.A.2 *Relieves de la capilla mayor*

1.A.2.a Costado del lado del Evangelio.—Varias secuencias de la montería del jabalí.

1.A.2.b Costado del lado de la Epístola.—Varias secuencias de la montería del jabalí. Uno de los participantes es abatido por una de las bestias (1).

### 1.A.3 *Capiteles*

1.A.3.a Brazo sur del crucero, muro este, capiteles entregos ángulo derecho del central y lateral del mismo lado del arco fajón.—Episodio de montería. Un personaje de pie, vestido con sayo largo—formando pliegues tubulares y ajustado a la cintura—, con el venablo alzado, sorprende a un jabalí que se encuentra alimentándose en el bosque, y se dispone a rematarlo por detrás.

1.A.3.b Capilla adosada al brazo sur del crucero, capitel entrego nº 2.—Episodio de cetrería. Un caballero de pie, en actitud frontal, vestido con sayo largo—ceñido en el torso y ajustado en la cintura, con vuelo a partir de ésta—, sujeta con la mano derecha un azor, que se apoya sobre un arbolillo; su brazo derecho, dispuesto en «jarras», descansa sobre el cinturón del que pende un puñal. El ángulo derecho—la parte superior se encuentra mutilada—se decora con otros arbustos tallados con la misma torpeza que el del ángulo opuesto (Fig. 2).

1.A.3.c Capilla adosada al brazo sur del crucero, capitel entrego nº 3.—Episodio de cetrería. Un caballero de pie, sostiene con la mano derecha un azor, apoyado sobre un helecho. Tanto el tipo de vestimenta, como la postura del personaje, mirando al frente y descansando la mano izquierda sobre el cinturón, son muy similares a la de la escena frontera, si bien aquí el canon de las figuras es algo más reducido. A la derecha se encuentra una presa—quizás una liebre—en actitud de trepar; y en la parte superior, por falta de espacio, un sabueso avanza hacia el caballero. A pesar de la torpeza compositiva y estilística que caracteriza a la escena, se advierte, sin embargo, un deseo de registrar en un espacio reducido los elementos esenciales para la práctica de la volatería.

(\*) Para completar el catálogo que publiqué sobre esta iglesia en «Reflexiones sobre la caza nobiliaria en la Baja Edad Media y su proyección en Galicia», *Anuario Brigantino*, 8 (1985), 9-22, incluyo ahora una descripción pormenorizada de otras representaciones de caza de carácter secundario con respecto a las que entonces catalogué—y ahora cito brevemente—, como testimonio incuestionable de la actividad venatoria promovida por Fernán Pérez de Andrade o Bóo en la comarca brigantina. Asimismo, la agrupación de temas religiosos y su ubicación con respecto a la de aquéllos, justifica e ilustra una parte de los aspectos allí tratados.

(\*\*) Carmen Manso Porto, residente en Madrid, es licenciada en Geografía e Historia por la Universidad Complutense (y no por la de Santiago como por error pusimos en el A.B. 1985) y especialista en temas de Historia y Arte Medieval.

(1) Véase *ibid.*, 20-22.

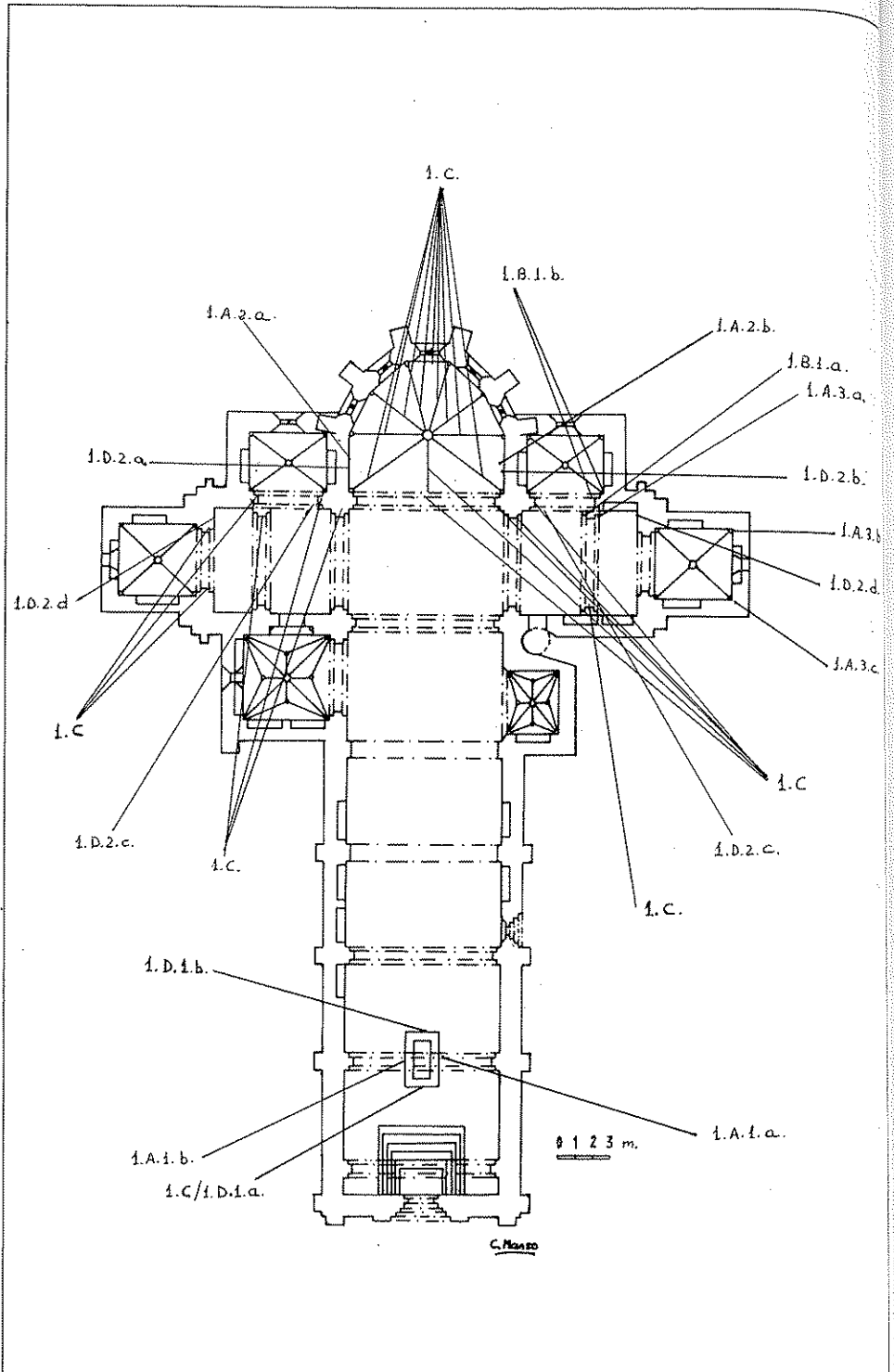

Fig. 1.—Planta de San Francisco de Betanzos

I.B.  
ángu  
corta  
larg  
del c  
afro  
larg  
nº 4.  
en u  
—so  
dispi  
de el  
de la  
su ic  
oran  
muy  
cabe  
acti  
con  
I.C.  
Cris  
Res  
las a  
I.A.

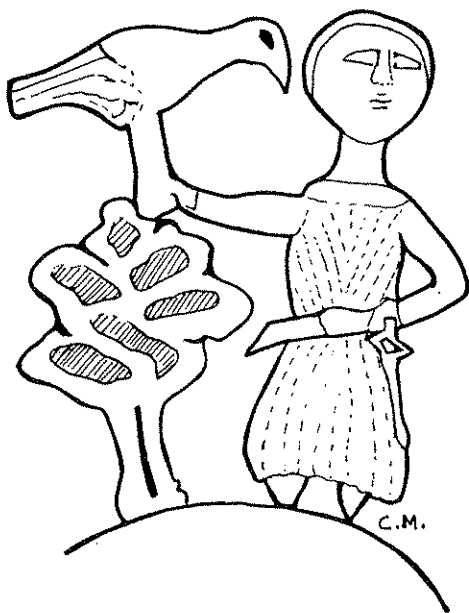

Fig. 2.—Escena de cetrería. Capilla adosada al brazo sur del crucero, capitel entrego nº 2

## 1.B TEMAS CINEGETICOS CON SERES FANTASTICOS (CENTAUROS)

### 1.B.1 Capiteles

1.B.1.a Brazo sur del crucero, muro este, capiteles entregos, parte del central —excepto en ángulo derecho— y el lateral izquierdo.—De derecha a izquierda. Un centauro, vestido con saya corta, dispara su arco a dos parejas de dragones; las más próximas, situadas una frente a otra, con largos cuerpos y colas rameadas, muerden una hoja de tres pétalos dispuesta en la parte superior del capitel, bajo una fina moldura de nacela que lo recorre. Las otras, con los miembros inferiores afrontados simétricamente, se apresan mutuamente retorciéndose y formando un nudo sobre sus largos cuellos (Fig. 3).

1.B.1.b Capiteles del arco de ingreso a la capilla absidal de la Epístola, lado sur y entrego nº 4.—Episodio satírico contra los abusos de la caza (?) (2). De izquierda a derecha. Un centauro en un bosque, decorado con tres arbolillos, vestido con saya corta y tocado con «capirote de manga» —sobre la cola penden además unas cintas con remates trebolados muy decorativos—, se dispone a disparar un arco a una pareja de aves, quizás azores, con canon desproporcionado y larga cola una de ellas, que sujetan las rodillas de un hombre; éste se defiende apretando los cuellos de ambas. La de la izquierda le picotea una oreja, y la del otro lado, mira a un ser totalmente mutilado, por lo que su identificación es muy dificultosa (Fig. 4). A continuación, un franciscano, de pie y en actitud orante, es atacado de forma muy similar por otra pareja de aves de presa —la de la izquierda está muy deteriorada—. Finalmente, dos dragones afrontados y separados por un pequeño arbusto con cabezas humanas, largos cuellos y miembros inferiores de dragón con grandes alas, adoptan una actitud indiferente mirando hacia el frente. El fondo de esta escena se decora con grupos de hojas con remates lobulados muy destacados con respecto a sus ejes rehundidos.

## 1.C TEMAS RELIGIOSOS

— en la *capilla mayor*, en relieve, se figura la Visión Apocalíptica. En el muro del fondo: Cristo-Juez mostrando las llagas con el Tetramorfos. En el arranque de los nervios de la bóveda: la Resurrección de los muertos y escenas del Juicio Final (Fig. 5). Sobre el arco de ingreso: el Peso de las almas. En los capiteles del mismo arco, lado de la Epístola: la Anunciación (Fig. 6) (próximo a 1.A.2.a y 1.A.2.b).

(2) Véase *ibid.*, 10. y nota 10.

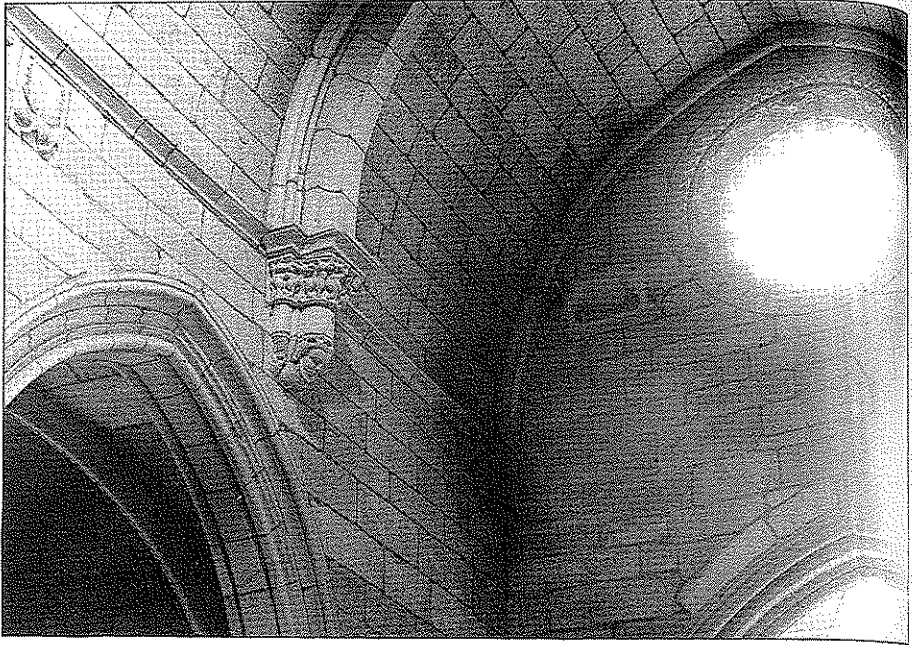

Fig. 3.—Brazo sur del crucero, muro este y testero



Fig. 4.—Episodio cinegético con seres fantásticos. Capilla absidal de la Epístola, capitel central del arco de ingreso del lado sur y entrego nº 4

la Pa  
Tange  
Predic  
(frent  
Cristo  
a 1.A  
(cerca  
franc  
de Sa  
el Ar  
motiv  
DOM  
I.D  
granit  
banda  
sola p  
carac

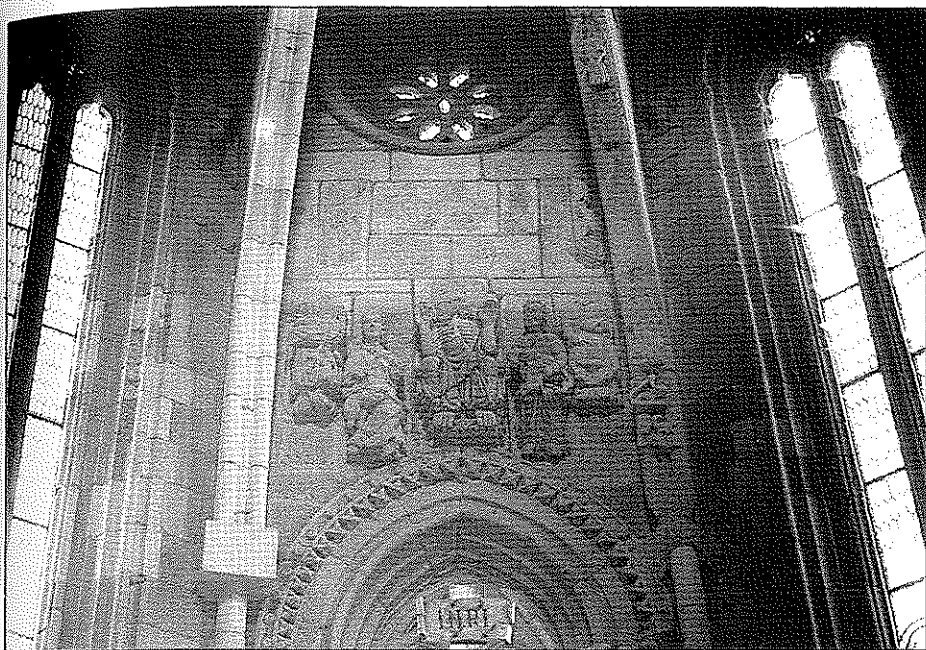

Fig. 5.—Capilla mayor, muro del fondo. Cristo-Juez mostrando las llagas con el tetramorfos y escenas de la Resurrección de los muertos

— En la *capilla absidal del Evangelio*, capiteles del arco de ingreso, lado norte: el ciclo de la Pasión (Camino del Calvario, Crucifixión, Entierro de Cristo, Resurrección y «Noli me Tangere»). En los capiteles del mismo arco, lado sur: el Peso de las almas y escenas del Paraíso.

— En la *capilla absidal de la Epístola*, capiteles del arco de ingreso, lado norte: La Predicación de San Francisco a los animales y dos franciscanos fallecidos, uno de ellos condenado (frente a 1.B.1.b y próximo a 1.B.1.a y 1.A.3.a).

— En la *capilla adosada al crucero norte*, capiteles del arco de ingreso, lado occidental: Cristo con los Apóstoles, y en el lado meridional: la Anunciación.

— En los capiteles de los *arcos torales*, lado este del crucero norte: la Anunciación (cercano a 1.A.2.a) y en el mismo lado del crucero sur: la Estigmatización de San Francisco (Fig. 6), (cercano a 1.A.2.b, y frente a 1.B.1.a y 1.A.3.a).

— En los capiteles del *arco fajón del brazo norte del crucero*, lado este: escenas de franciscanos fallecidos elegidos y condenados, y la Predicación de San Francisco a los animales.

— En los capiteles del *arco fajón del brazo sur del crucero*, lado oeste: la Estigmatización de San Francisco con cinco personajes (frente a 1.A.3.a, 1.B.1.a y 1.B.1.b).

— En la *urna de Fernán Pérez de Andrade o Bóo*, costado menor de la cabecera, la Virgen y el Arcángel Gabriel sostienen el blasón de la Casa de Andrade: escudo terciado en banda con motivos geométricos simétricos y bordura con el lema + AVE: MARIA GRACIA PLENA: DOMIN(US).

#### 1.D HERALDICA Y EMBLEMA DE ANDRADE

##### 1.D.1 *Sepulcro de Fernán Pérez de Andrade o Bóo*

1.D.1.a Sarcófago, costado menor de la cabecera.—Altorrelieve y mediorrelieve en granito tallados en una sola pieza. La virgen y el Arcángel Gabriel sostienen un escudo terciado en banda con motivos geométricos, y bordura con el lema de Andrade en caracteres monacales.

1.D.1.b Sarcófago, costado menor de los pies.—Mediorrelieve en granito tallado en una sola pieza. Escudo terciado en banda con motivos vegetales, y bordura con el lema de Andrade en caracteres monacales.

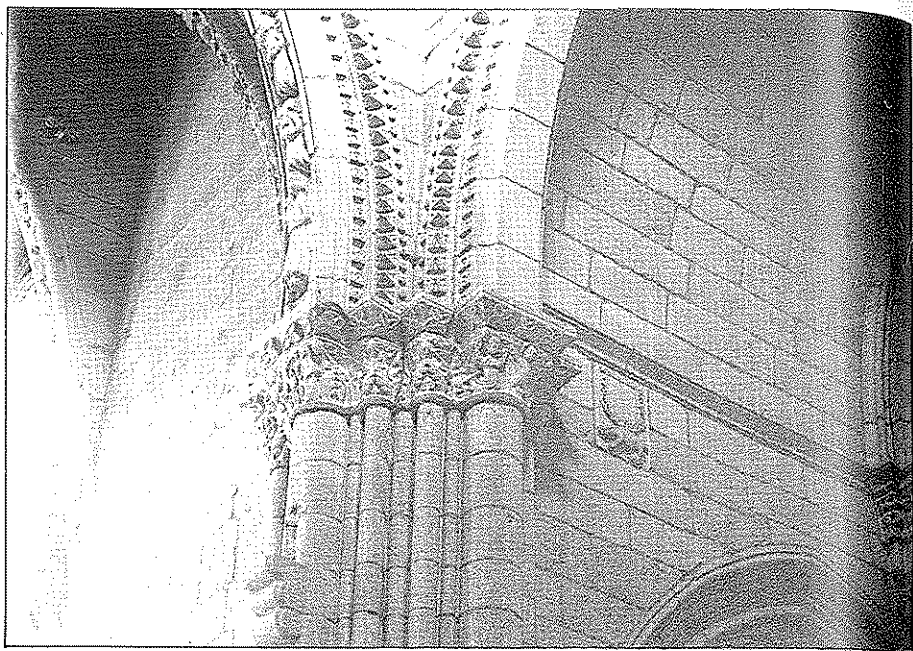

*Fig. 6.—Arco de ingreso a la capilla mayor del lado de la Epístola y el toral del mismo lado. Anunciación y Estigmatización de San Francisco*

### 1.D.2 *Relieves*

1.D.2.a Costanera de la capilla mayor del lado del Evangelio. Altorrelieve y mediorrelieve en granito tallados en una sola pieza. Un perro de caza echado, con carlanças, soporta sobre su lomo un escudo con bordura y el lema de Andrade en caracteres monacales.

1.D.2.b Costanera de la capilla mayor del lado de la Epístola.—Altorrelieve y mediorrelieve en granito tallados en una sola pieza. Un jabalí, en actitud pasante, soporta sobre su lomo un escudo terciado en banda con motivos vegetales, y bordura con el lema de Andrade en caracteres monacales.

1.D.2.c Brazos norte y sur del crucero, lado meridional, cerca de los capiteles en los arcos torales.—Altorrelieve y mediorrelieve en granito tallados en una sola pieza. Un jabalí, en actitud pasante, soporta sobre su lomo un escudo con bordura y el lema de Andrade en caracteres monacales (Fig. 6).

1.D.2.d Testeros del crucero, parte superior del ángulo meridional de los brazos norte y sur.—Un jabalí, tallado casi en bulto redondo y empotrado en el muro, en actitud pasante sobre un pedestal, soporta sobre su lomo una pieza rectangular de granito—encajada perfectamente en los sillares que conforman el muro—, en la que se figura en mediorrelieve el escudo de Andrade con bordura y su lema en caracteres monacales (Fig. 3).

Octubre de 1966